

# Técnicas de estudio del libro de nivel básico

## Índice

- Ficha 1. Atrapar la música
- Ficha 2. Guardar el sonido
- Ficha 3. Música y medios de comunicación
- Ficha 4. Música clásica
- Ficha 5. Música moderna
- Ficha 6. Música tradicional
- Ficha 7. Músicas del mundo
- Ficha 8. Música y cine
- Ficha 9. Música electrónica
- Ficha 10. Música en directo
- Ficha 11. Agrupaciones y voces
- Ficha 12. Música y ruido

NOMBRE: \_\_\_\_\_ CURSO: \_\_\_\_\_ FECHA: \_\_\_\_\_

1. Completa los siguientes esquemas:

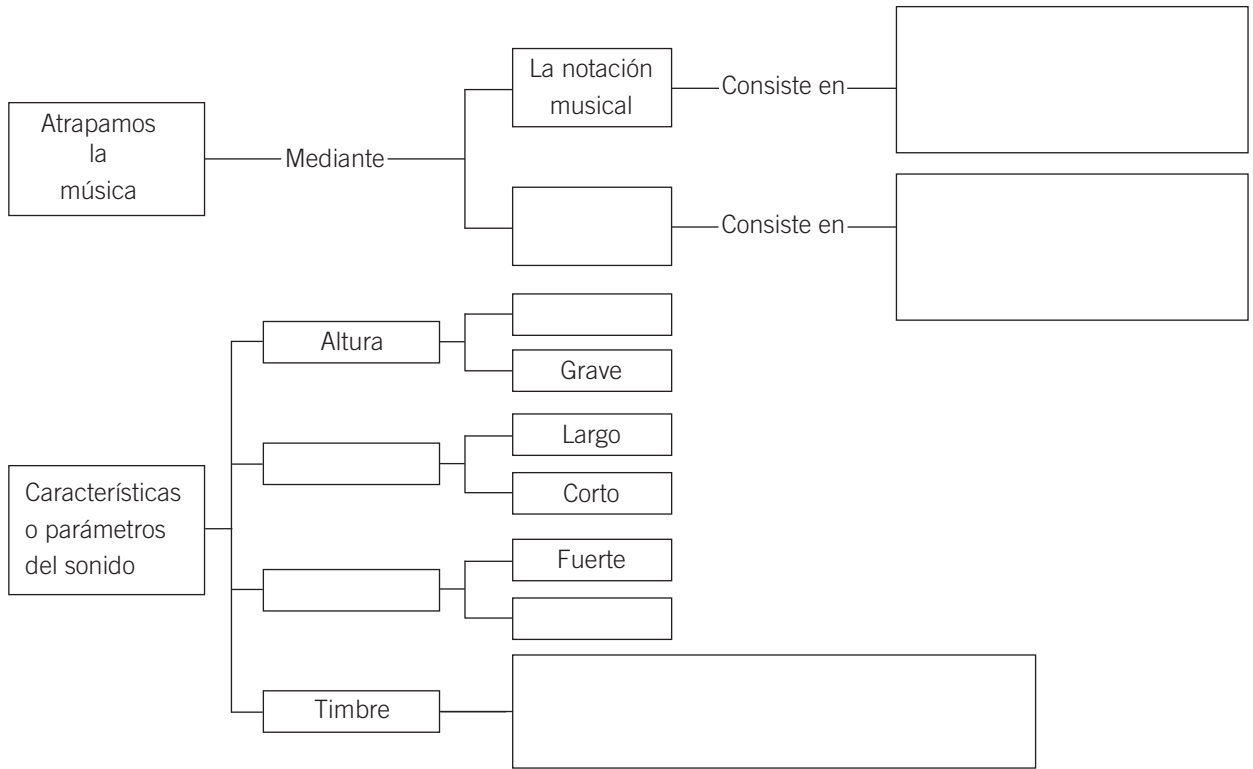

2. Rellena los huecos de estas oraciones:

- Un \_\_\_\_\_ es una obra musical cantada con argumento bíblico y en la que intervienen voces solistas, coro y orquesta.
- La música de un \_\_\_\_\_ es siempre igual.
- Dos interpretaciones en directo de una misma pieza, \_\_\_\_\_ son iguales.
- La \_\_\_\_\_ es una técnica de composición.

3. Pon verdadero (V) o falso (F) en las siguientes afirmaciones sobre Georg Friedrich Händel, según corresponda:

- Nació a finales del siglo xvii.
- Nació y murió en Inglaterra.
- Su oratorio más famoso es *El Mesías*.
- No compuso ninguna ópera.

# GUARDAR EL SONIDO

NOMBRE: \_\_\_\_\_ CURSO: \_\_\_\_\_ FECHA: \_\_\_\_\_

1. Completa la siguiente línea del tiempo con los sucesos y años más relevantes en la evolución del proceso de grabación y reproducción del sonido:

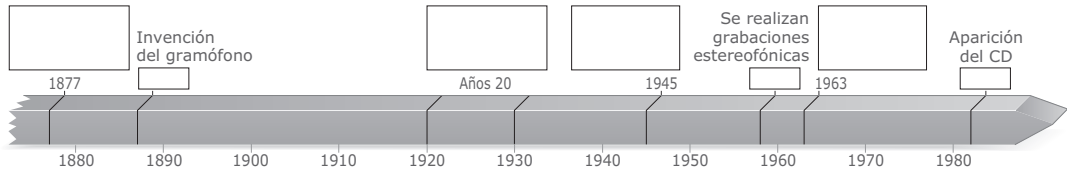

2. Completa los siguientes esquemas:

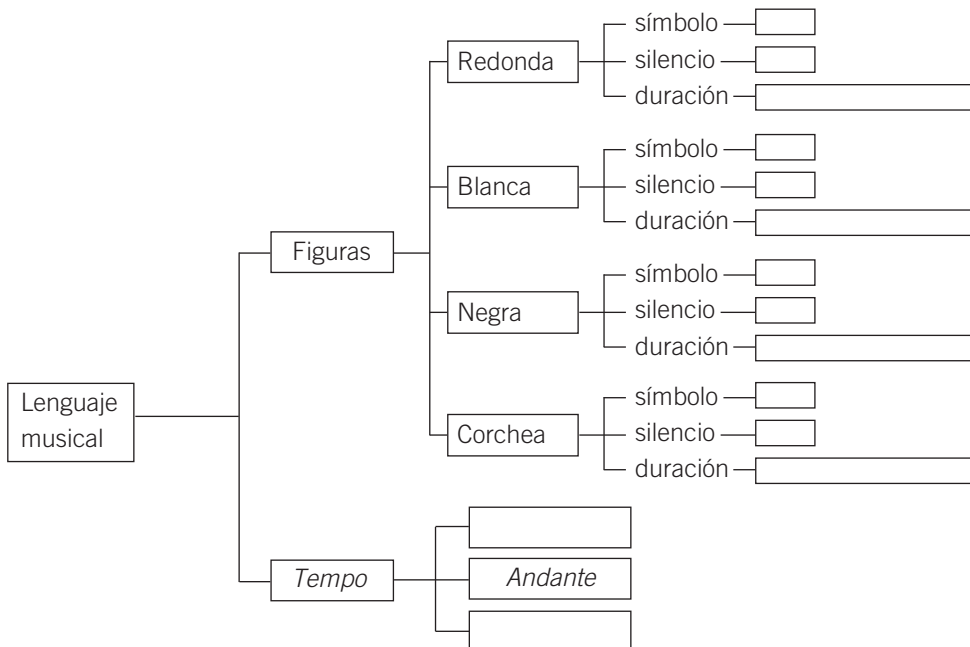
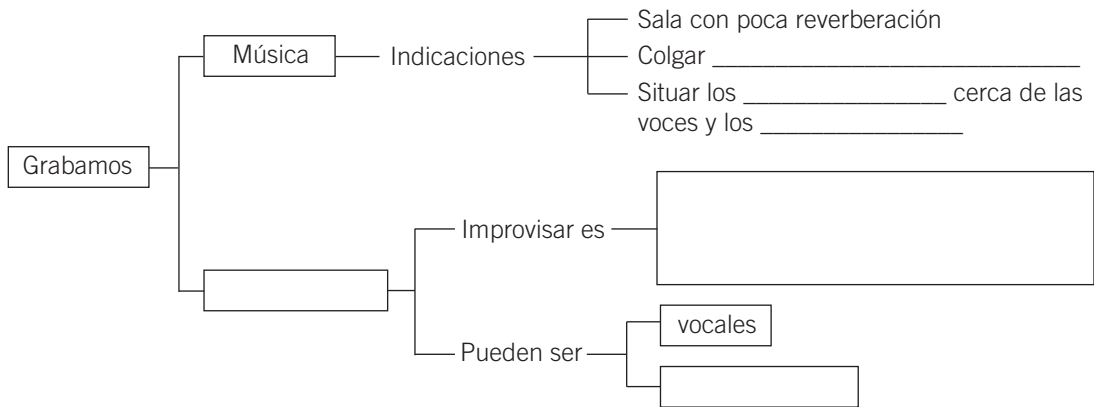

NOMBRE: \_\_\_\_\_ CURSO: \_\_\_\_\_ FECHA: \_\_\_\_\_

1. Completa los siguientes esquemas:

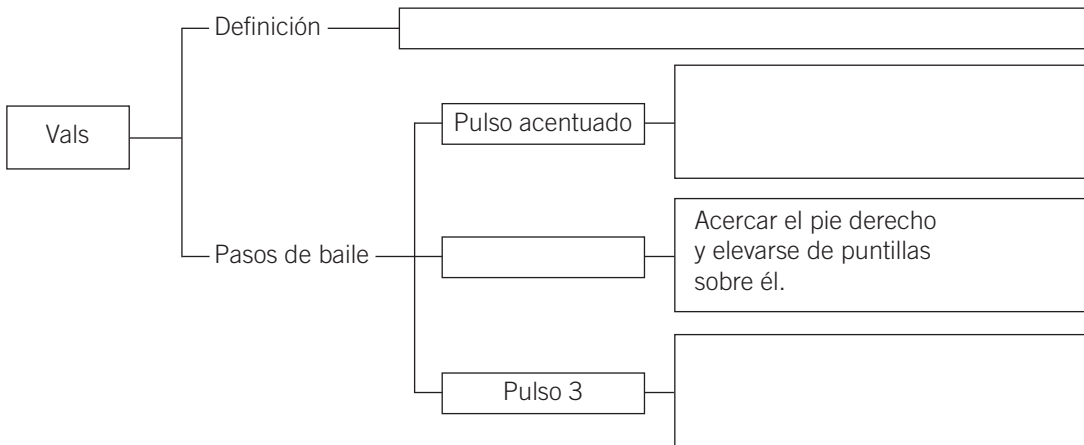
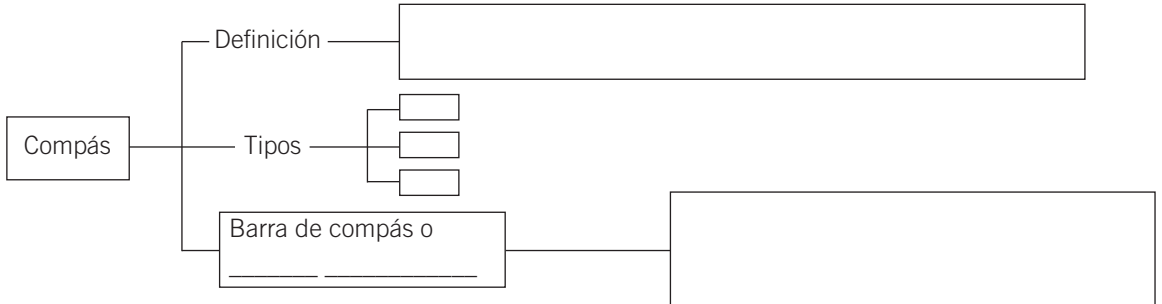
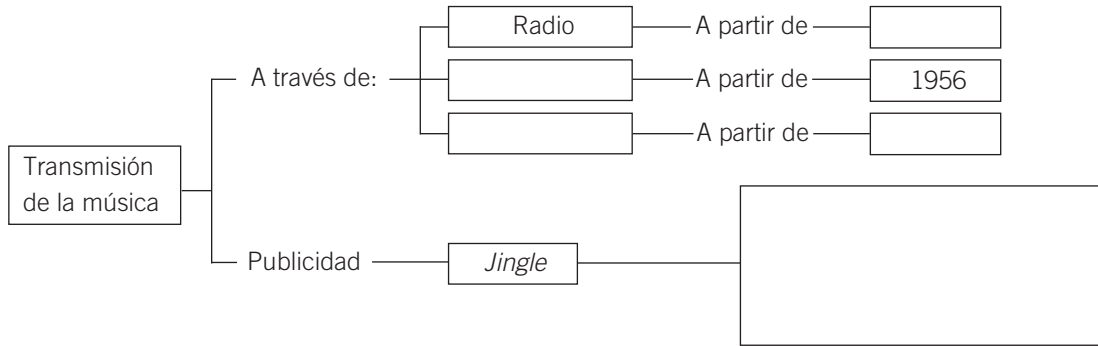

2. Resume el argumento de la suite *Cascanueces*, de Chaikovski.

\_\_\_\_\_

\_\_\_\_\_

\_\_\_\_\_

\_\_\_\_\_

\_\_\_\_\_

\_\_\_\_\_

NOMBRE: \_\_\_\_\_ CURSO: \_\_\_\_\_ FECHA: \_\_\_\_\_

1. Completa los siguientes esquemas:

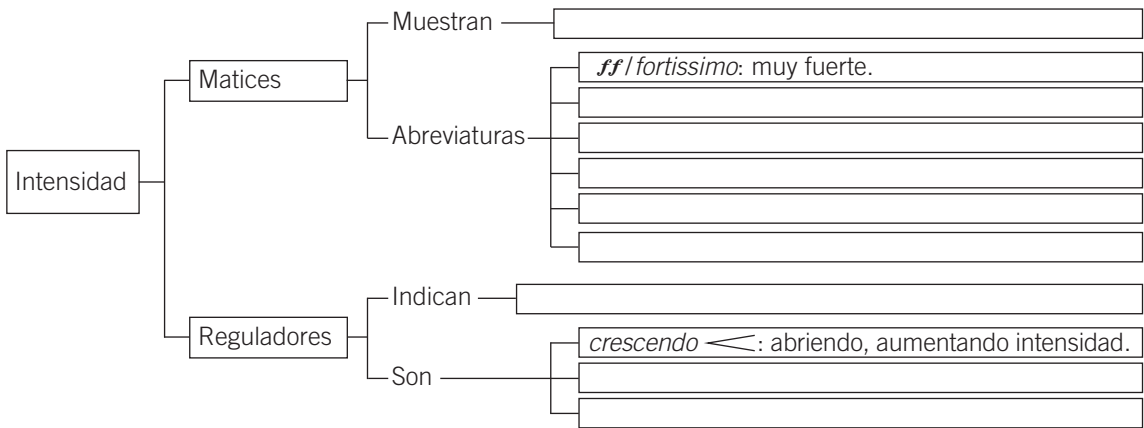
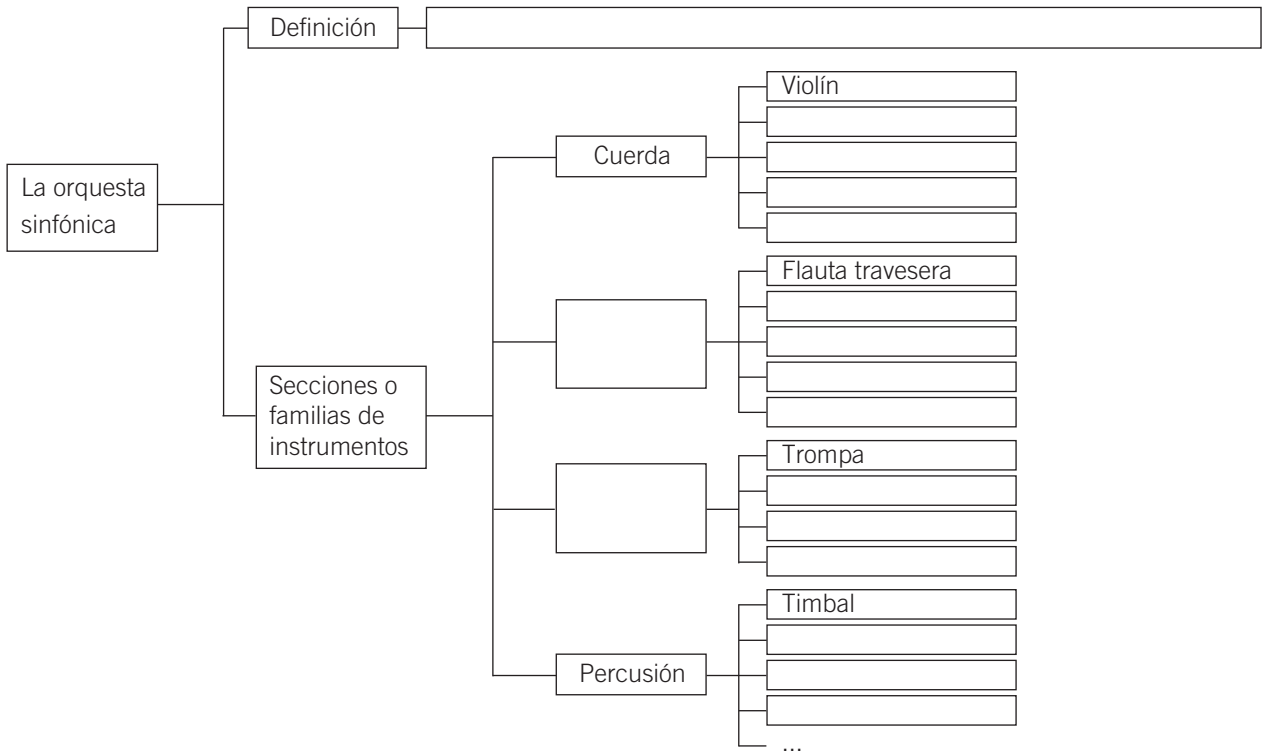

2. Une correctamente:

<ul style="list-style-type: none"> <li>• El compositor.</li> <li>• El intérprete.</li> </ul>	<ul style="list-style-type: none"> <li>• Es el creador de la música.</li> <li>• Es la persona que interpreta la música, debe ajustarse a las intenciones del compositor, expresadas en la partitura.</li> </ul>
--	---

NOMBRE: \_\_\_\_\_ CURSO: \_\_\_\_\_ FECHA: \_\_\_\_\_

1. Completa el siguiente esquema:

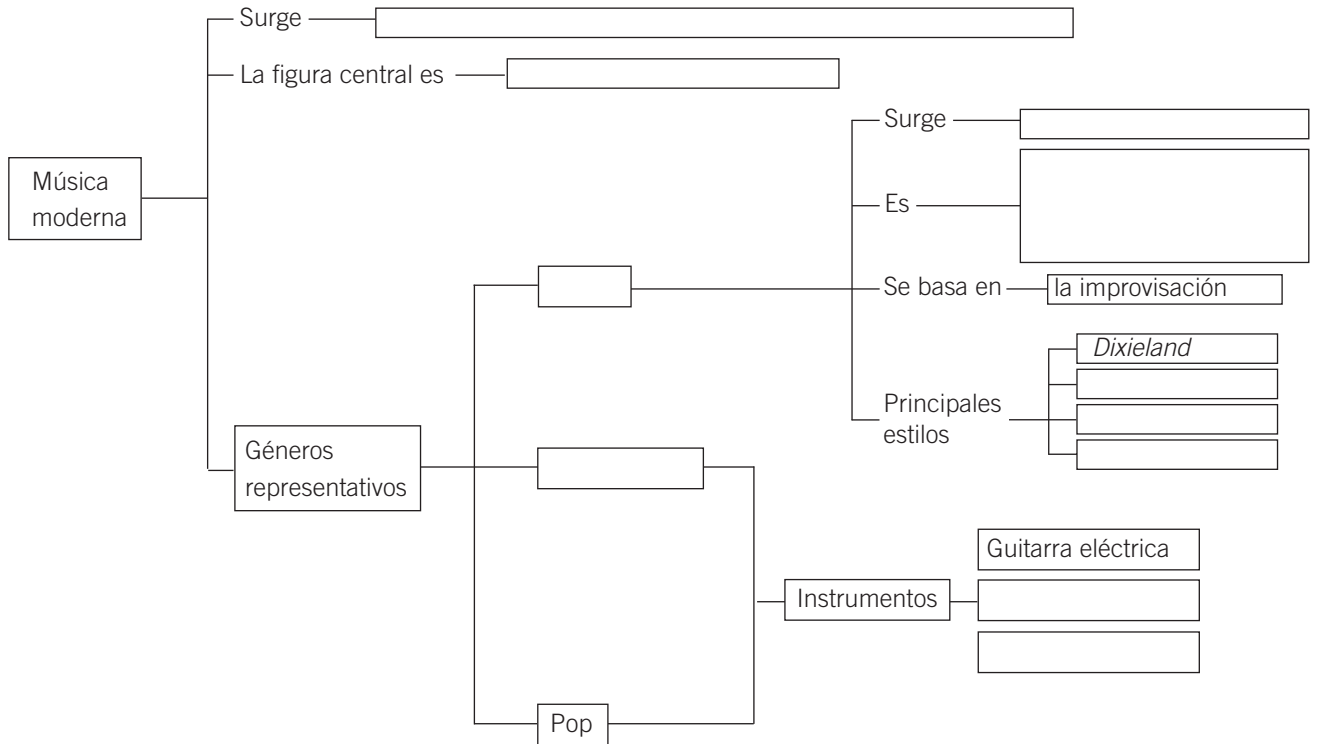

2. Define los siguientes términos referentes al lenguaje musical:

• Ligadura:

---



---

• Puntillo:

---



---

• Intervalo:

---



---

• Bordón:

---



---

Subraya de rojo los que sean signos de prolongación.



## MÚSICAS DEL MUNDO

NOMBRE: \_\_\_\_\_ CURSO: \_\_\_\_\_ FECHA: \_\_\_\_\_

**1. Completa las siguientes frases:**

- En general, las culturas musicales no occidentales son \_\_\_\_\_
- En \_\_\_\_\_ y \_\_\_\_\_ existe una música equivalente a la música clásica europea que se transmite oralmente.
- Cada cultura musical tiene un \_\_\_\_\_ característico, que la distingue de las demás.
- La voz humana es uno de los \_\_\_\_\_ más bellos. En su funcionamiento intervienen el aparato respiratorio, el \_\_\_\_\_ y los \_\_\_\_\_
- Una de las danzas típicas de la música popular brasileña es la \_\_\_\_\_
- La semicorchea se escribe con \_\_\_\_\_ y dos \_\_\_\_\_. Dura la \_\_\_\_\_ de la \_\_\_\_\_. Por lo tanto, \_\_\_\_\_ semicorcheas equivalen a un pulso.

**2. Localiza en un mapa del mundo la isla de Bali y explica brevemente su cultura musical.**

\_\_\_\_\_

\_\_\_\_\_

**3. Relaciona una zona geográfica con una manifestación musical.**

India	quin
Marruecos	samba
China	raga
Brasil	gamelán
Bali-Java	música andalusí

**4. Define los siguientes conceptos:**

- Ágrafo:

\_\_\_\_\_

\_\_\_\_\_

- Resonadores:

\_\_\_\_\_

\_\_\_\_\_

\_\_\_\_\_

- Voz impostada:

\_\_\_\_\_

\_\_\_\_\_

- Batucada:

\_\_\_\_\_

\_\_\_\_\_

- Gamelán:

\_\_\_\_\_

\_\_\_\_\_



NOMBRE: \_\_\_\_\_ CURSO: \_\_\_\_\_ FECHA: \_\_\_\_\_

1. Completa el siguiente esquema:

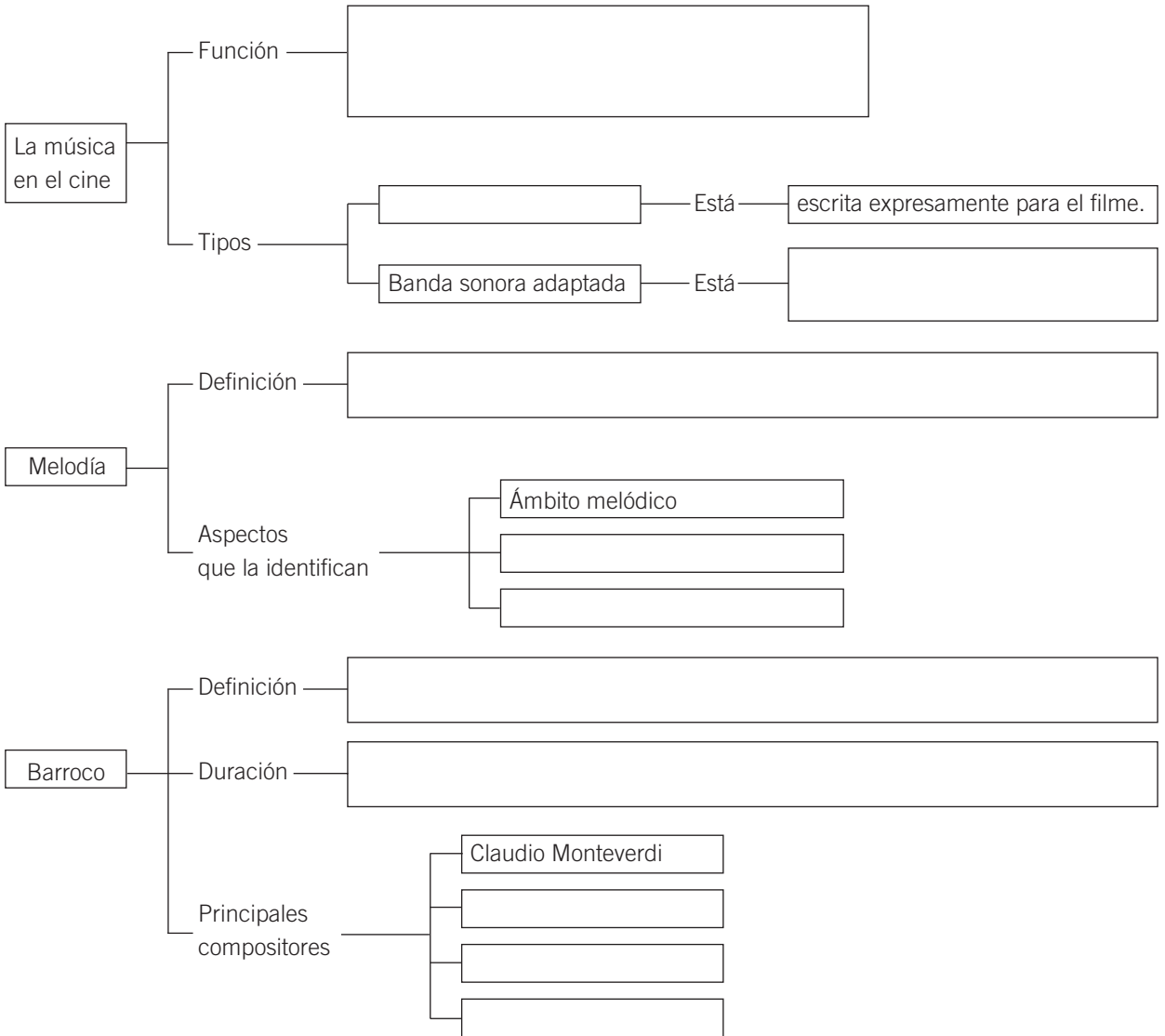

2. Define los siguientes conceptos musicales:

- Notas a contratiempo:

\_\_\_\_\_

\_\_\_\_\_

- Zarabanda:

\_\_\_\_\_

\_\_\_\_\_

NOMBRE: \_\_\_\_\_ CURSO: \_\_\_\_\_ FECHA: \_\_\_\_\_

1. Completa los siguientes esquemas:

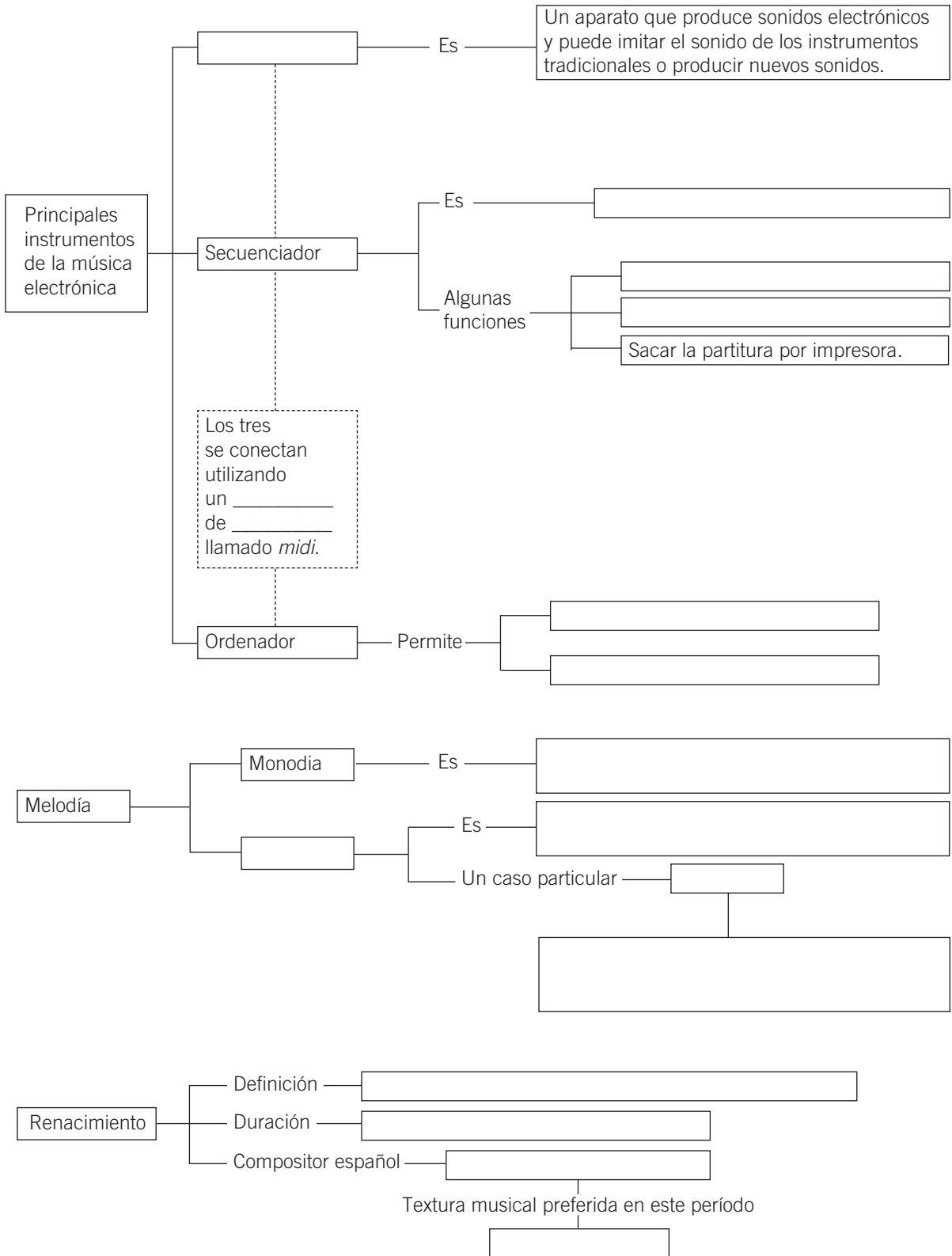

NOMBRE: \_\_\_\_\_ CURSO: \_\_\_\_\_ FECHA: \_\_\_\_\_

1. Completa el siguiente esquema:

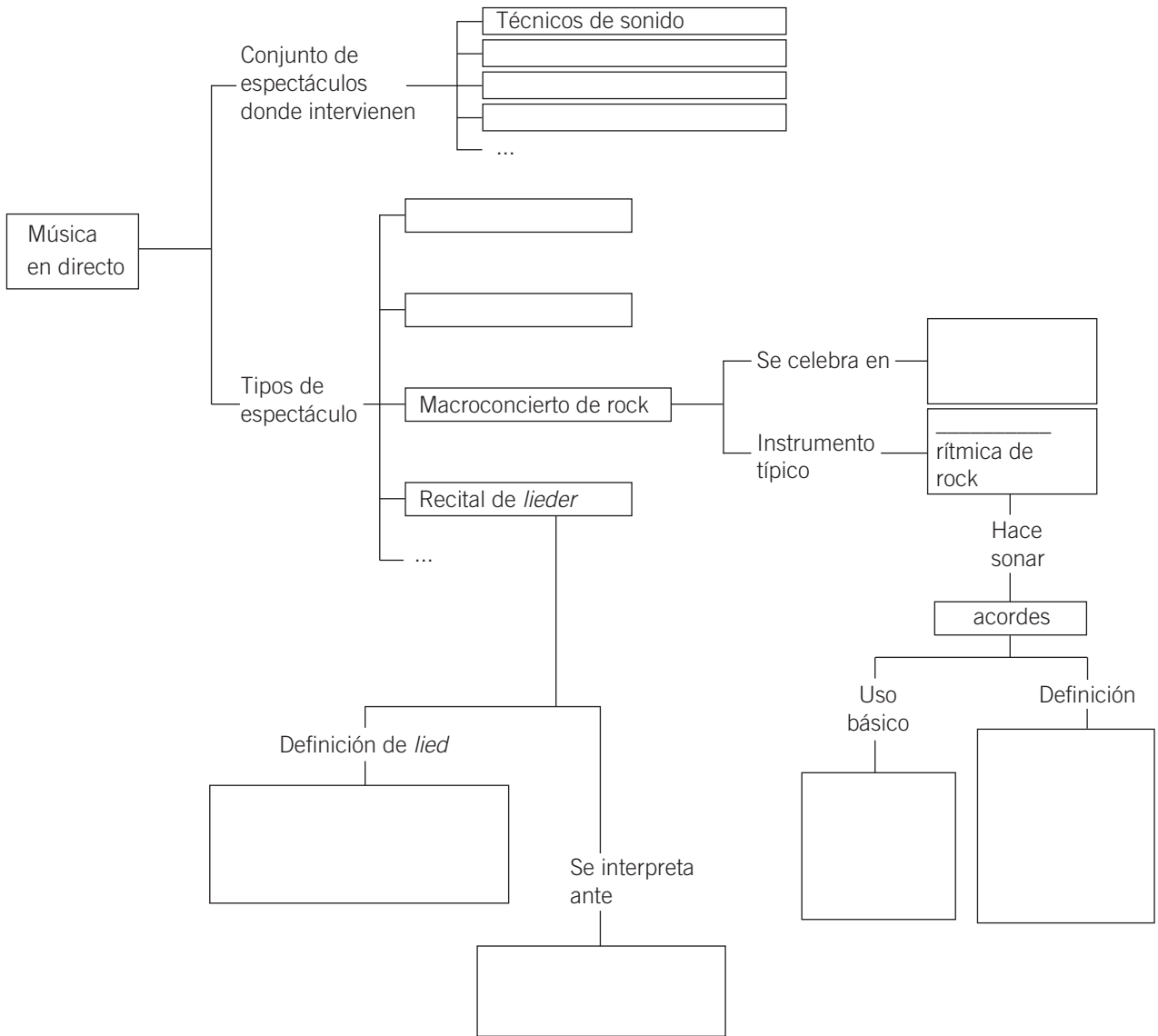

2. Indica si las siguientes afirmaciones son verdaderas (V) o falsas (F). Después, corrige las falsas para que sean verdaderas.

- La música posee una única función, independientemente de la actividad y espectáculo en los que intervenga.
- Dependiendo de su función, cada espectáculo musical se realiza en espacios diferentes. El escenario en el que se interprete la música condiciona las características y la interpretación de esta.
- La armonía es la disciplina que enseña a formar acordes y a enlazarlos correctamente.
- El *lied* se escribía para flauta y piano.

NOMBRE: \_\_\_\_\_ CURSO: \_\_\_\_\_ FECHA: \_\_\_\_\_

1. Completa los siguientes esquemas:

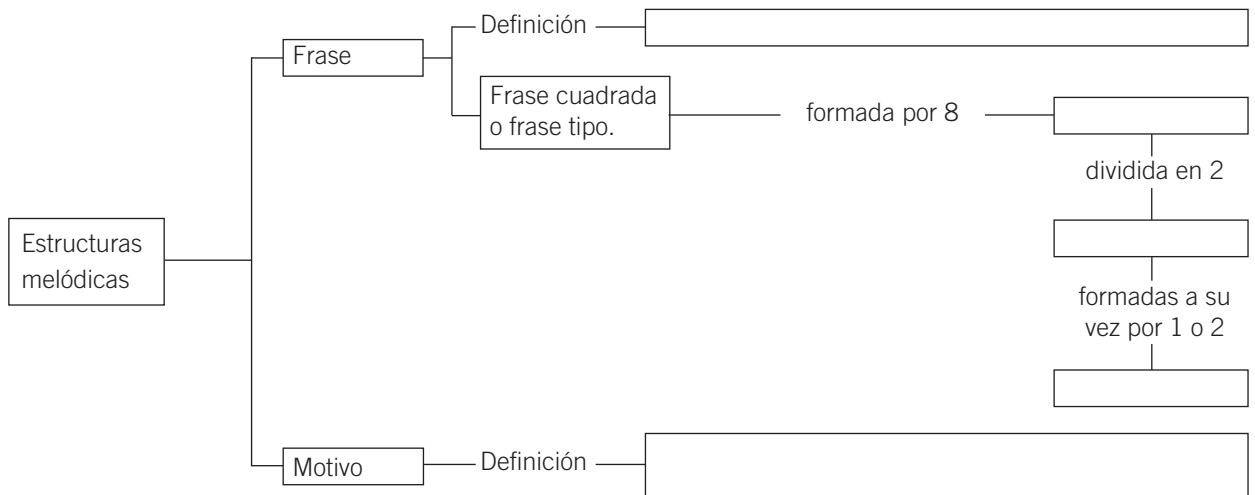
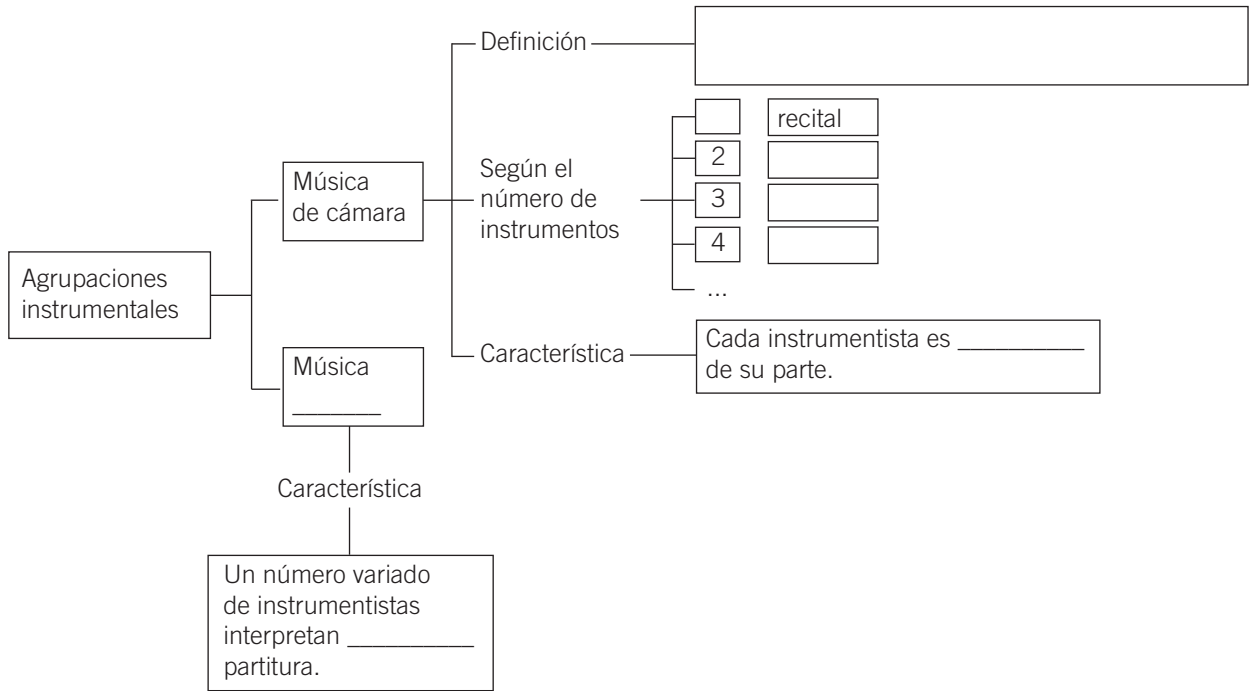

2. Completa la siguiente tabla con las categorías básicas en las que se clasifica la voz:

	Voz aguda	Voz intermedia	Voz grave
Mujeres			
Hombres			

NOMBRE: \_\_\_\_\_ CURSO: \_\_\_\_\_ FECHA: \_\_\_\_\_

1. Completa los siguientes esquemas:

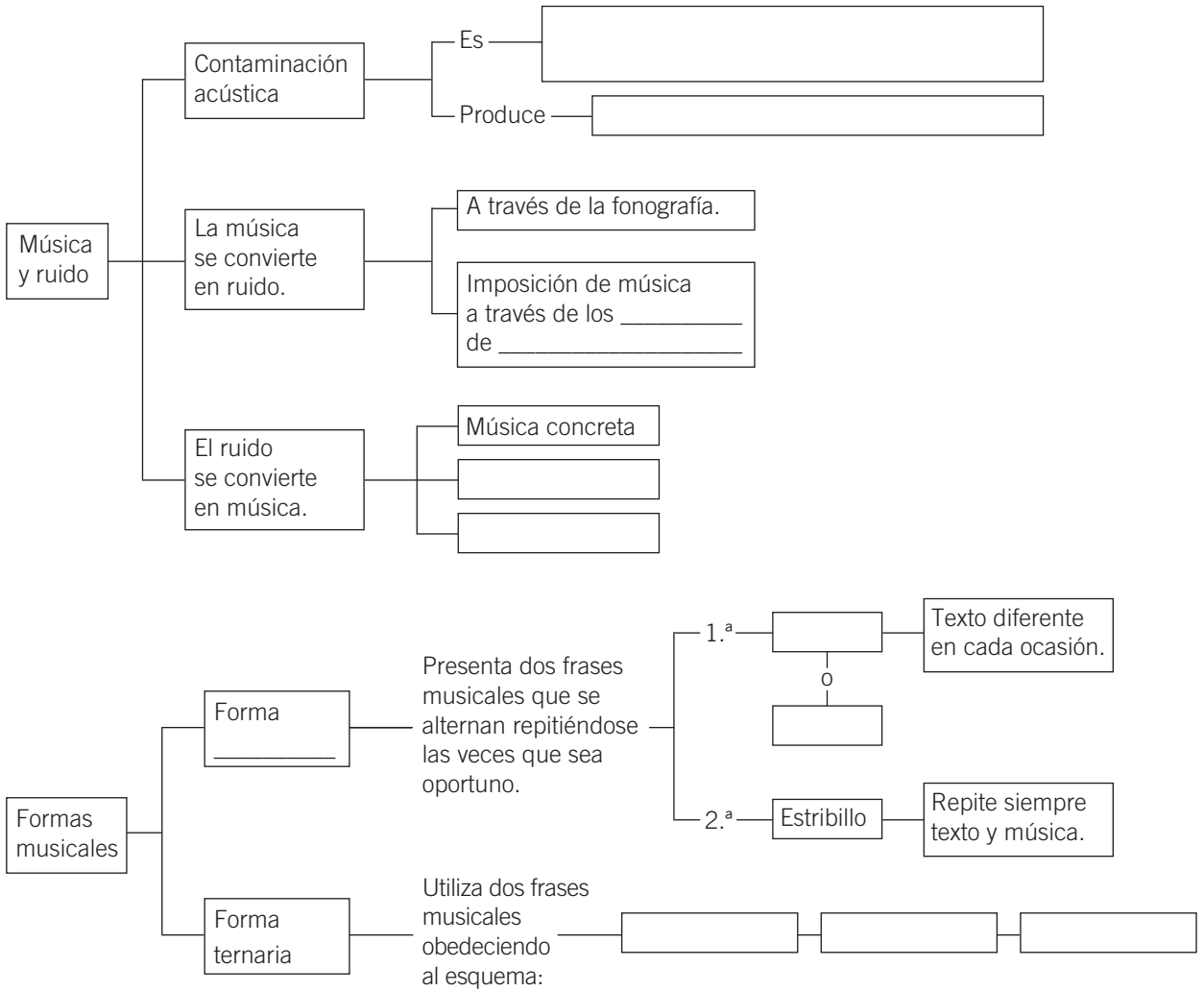

2. Marca con (V) o (F) los enunciados, según sean verdaderos o falsos. Luego, corrígelos para que sean ciertos:

- En los entornos rurales se concentra un mayor porcentaje de ruidos artificiales.
- La música vanguardista experimentó con todo tipo de sonidos, incluyendo el ruido.
- Las formas musicales básicas son la binaria y la ternaria.
- Francisco Tárrega fue un gran compositor para piano.

